



UD TRUCKS



Quester
Hecho para llegar más lejos

Llegando más lejos

PESOS Y CAPACIDADES	PESOS Y CAPACIDADES
Peso Bruto Vehicular (Kg)	34.000
Especificación original de fábrica	27,000 *
Peso vacío (Kg)	9.096
Capacidad de arrastre (Ton)	80
Especificación original de fábrica	48 *
Cap. máx. eje delantero (Kg)	8.000
Especificación original de fábrica	7,000 *
Cap. máx. eje posterior (Kg)	26.000
Especificación original de fábrica	20,000 *
Tanque de combustible (gal)	180 (doble tanque)

* Especificaciones máximas establecidas por la ley de caminos y su reglamento por cada tipo de vehículos en el territorio ecuatoriano.

MOTOR	
Marca	Ud Trucks
Modelo	GH11 420
Tipo	Turbo cargado intercooler
Potencia (HP @ rpm)	420 @1,900
Torque (Nm @ rpm)	2,000 @ 1,100 - 1,400
Desplazamiento (c.c)	10.837
N° de cilindros	6
Alimentación	Inyección directa
Emisiones	Euro III
Combustible	Diesel

TRANSMISIÓN	
Modelo	ST02012
Tipo	Manual 12 Vel.
Relación final de eje	4,87
Tracción	6x4

INSTRUMENTOS Y MEDIDORES	
Odómetro	✓
Tacómetro	✓
Nivel de combustible	✓
Temperatura de agua	✓
Alarma de reversa	✓

SISTEMA ELÉCTRICO	
Batería	2X150 Ah/12V (en serie)
Alternador	80A/24V

CHASIS	
Dirección	Hidráulica de tornillos y bolas recirculantes
Suspensión delantera	Ballestas semi elípticas, más amortiguadores
Barra estabilizadora del.	SI
Suspensión trasera	Ballestas semi elípticas, más amortiguadores
Eje delantero	Tipo parabólica
Eje posterior	Totalmente flotante, con cubos reductores
Sistema de freno	Circuito dual 100% aire
(Del. / Tra.)	Tambor
ABS	SI
Freno motor	A las válvulas
Freno de parqueo	Sobre ruedas posteriores
Neumáticos	Michelin 315/80 R22.5

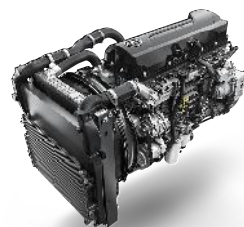
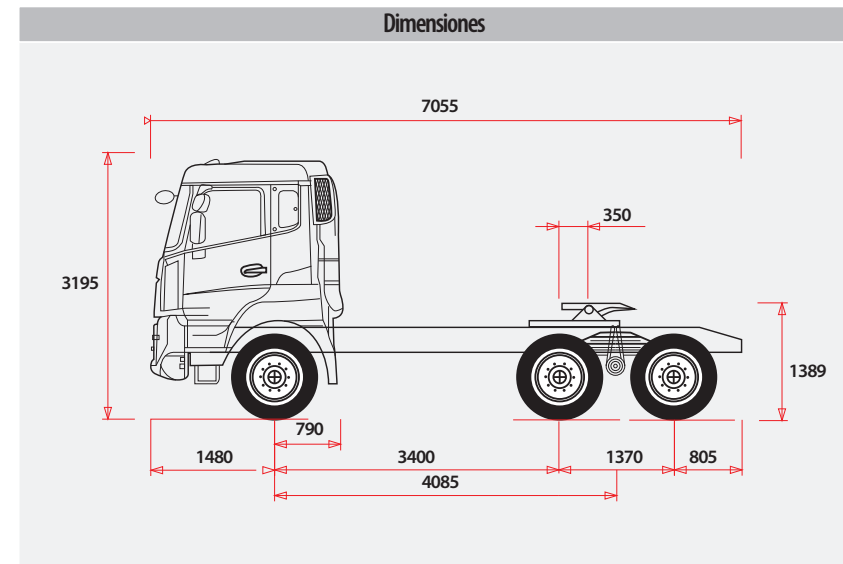

EQUIPAMIENTO

Aire acondicionado, Vidrios eléctricos, Seguros de puertas eléctrico, Asientos reclinables, Asiento conductor con suspensión neumática, Parasol conductor y pasajero, Limpia parabrisas intermitente, Cinturones de seguridad, de 3 puntos, Espejos retrovisores exteriores, Neblineros delanteros, Luces frontales halógenas, Luces posteriores, Pito eléctrico, Barras de impacto laterales, Cabina abatible, Tanque de combustible con llave.